

## PRESSA PNEUMATICA MINI P/S

E' costruita in una struttura compatta ed elegante di acciaio verniciato con vernici epossidiche cotte a 180°C.

Ha il funzionamento interamente pneumatico ed è adatta per la produzione di campioni di piccolissime dimensioni in laboratorio. La pressione di lavoro è regolabile manualmente ed è visualizzata su un manometro a orologio posto nella parte superiore.

Può essere fornita con stampi nei seguenti formati:

- Ø 10 mm
- Ø 20 mm
- Ø 30 mm
- 5 x 15 mm
- 5 x 50 mm



## PNEUMATIC PRESS MINI P/S

It is built in a compact and elegant structure of steel painted with epoxy paints cooked at 180 ° C.

It operates entirely pneumatically and is suitable for the production of very small samples in the laboratory.

The working pressure is manually adjustable and is displayed on a clock manometer placed in the upper part.

It can be supplied with molds in the following dimensions:

- Ø 10 mm
- Ø 20 mm
- Ø 30 mm
- 5 x 15 mm
- 5 x 50 mm

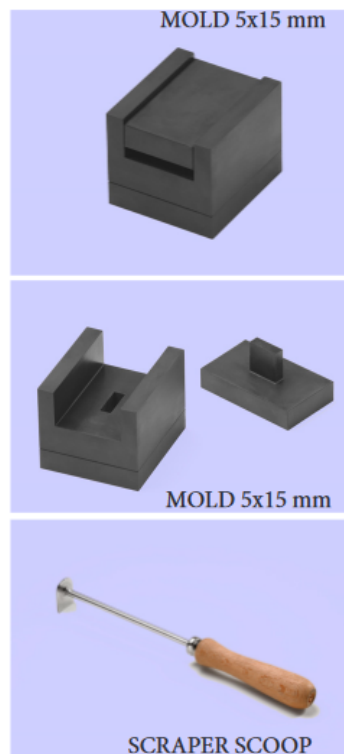

### TECHNICAL CHARACTERISTICS

Mod.	A	B	C	Power	Piston	Bar	Weight
	mm	mm	mm	[ton]	[Ø]	[max]	[kg]
MINI-P/S	210	290	560	1,4	100x2	9	21